



PRECAUCIÓN

	PREVENCIÓN RIESGO DE DESCARGA ELÉCTRICA NO ABRIR	
---	---	---

ADVERTENCIA PARA REDUCIR EL RIESGO DE INCENDIO O DESCARGA ELÉCTRICA, NO EXPONGA ESTE APARATO A LA LLUVIA O A LA HUMEDAD.

PRECAUCIÓN: PARA REDUCIR EL RIESGO DE INCENDIO Y DE DESCARGA ELÉCTRICA, NO REMUEVA LA CUBIERTA (O LA PARTE TRASERA DE LA UNIDAD). NO HAY PARTES ÚTILES PARA EL USUARIO EN EL INTERIOR DEL APARATO. REFÍERASE SU SERVICIO SOLAMENTE CON PERSONAL DE SERVICIO CALIFICADO.



EL SÍMBOLO DEL RAYO EN FORMA DE FLECHA, DENTRO DE UN TRIÁNGULO EQUILÁTERO, TIENE POR OBJETO ALERTAR AL USUARIO SOBRE LA PRESENCIA DE "NIVELES PELIGROSOS DE TENSIÓN" SIN AISLAMIENTO DENTRO DEL EQUIPO, QUE PUEDEN SER DE SUFICIENTE MAGNITUD PARA PRODUCIR UNA DESCARGA ELÉCTRICA PARA LAS PERSONAS.



EL SIGNO DE EXCLAMACIÓN ENMARCADO EN UN TRIÁNGULO EQUILÁTERO, TIENE POR OBJETO ALERTAR AL USUARIO DE LA PRESENCIA DE OPERACIÓN IMPORTANTE E INSTRUCCIONES DE MANTENIMIENTO (SERVICIO) CONTENIDAS EN EL MANUAL QUE ACOMPAÑA EL EQUIPO.

PRODUCTO LÁSER CLASE 1

El símbolo de producto láser: localizado en la parte posterior del tablero de la unidad, indica que este reproductor es un producto que emplea un sistema láser, producto que solamente utiliza señal de láser débil y no peligrosa de radiación en la parte exterior de la unidad.

1. Lea todo este instructivo antes de llevar a cabo su instalación y utilización.
2. No toque la clavija de energía con la mano mojada.
3. Apague el conductor principal de la energía cuando la unidad no esté en uso. (Desconecte la clavija de energía del tomacorriente de pared cuando no piense utilizar la unidad por un largo período de tiempo). Antes de mover la unidad, primero quite el disco de la unidad / bandeja.
4. No abra la cubierta o toque ninguno de los componentes que se encuentren expuestos fuera de la unidad, solamente se debe hacer por técnicos calificados.
5. No exponga la unidad bajo la luz directa del sol o cerca de objetos que produzcan calor para evitar daños en la unidad.
6. No coloque la unidad en condiciones húmedas o de humedad, las cuales tendrán el efecto de dejar la unidad sin poder trabajar.
7. Coloque la unidad sobre una superficie plana y en condiciones ventiladas. Por favor, asegúrese que los agujeros de ventilación no queden cubiertos para evitar el sobrecalentamiento y el mal funcionamiento de la unidad.
8. Limpie el tablero y el estuche con un trapo suave y seco, no aplique sobre este ninguna clase de solvente, alcohol o aerosoles.
9. El aparato no debe estar expuesto a chorreo o salpicaduras y que ninguna clase de objetos llenados con líquidos, como los vasos, deben ser colocados sobre el aparato.

Contenido

1. Antes de Iniciar su Funcionamiento.....	2
1.1 Precauciones.....	2
1.2 Contenido	3
1.3 Mantenimiento y Limpieza de los Discos.....	4
1.4 Información sobre la batería del Control Remoto.....	5
1.5 Información del Control Remoto.....	6
1.6 Descripción de la Conexión de los Cables.....	7
1.7 Instalación de la Unidad.....	8
2. Funcionamiento Común.....	9
3. Operaciones Radio (FM-AM)	10
4. Funcionamiento de la Radio.....	11
5. Disco USB y la operación.....	12
5.1 Carga / Descarga de Disco / USB / Tarjeta.....	12
5.2 Pausar reproducción.....	14
5.3 Parar la reproducción.....	14
5.4 Avanzar o retroceder Carpetas.....	14
5.5 Seleccionar capítulos.....	14
5.6 Tecla TITLE.....	14
5.8 Reproducción a cámara lenta.....	15
5.9 Mostrar imagen fija paso a paso	15
5.10 Función REPEAT	16
5.11 reproducción en el modo de escaneo.....	16
5.12 Reproducción de un capítulo determinado / pista o un tiempo específico	16
5.13 Reproducción Aleatoria	17
5.14 Reproducción en diferentes Ángulos de Visión.....	17
5.15 Reproducción en Zoom Mode	17
5.16 Cambiar el idioma de los subtítulos.....	17
5.17 Cambio del idioma de audio.....	17
5.18 Cambiar el sistema de señal de video.....	17
5.19 Examinar el estado de la reproducción.....	18
5.20 Reproducción Programada	18
5.21 Archivos de imagen de reproducción	19
5.22 Reproducción de archivos MP4.....	19
5.23 Pesetas y Función ID3	19
5.24 Instalación y Funcionamiento del Menú del Sistema DVD.....	20
6. Solución de problemas.....	24
7. Especificaciones.....	25

1.3 Mantenimiento y Limpieza de los Discos

Mantenimiento del Disco

1. Para mantener el disco limpio, maneje el disco por su borde, no toque la superficie del disco del lado que toca.
2. No pegue papel o cintas sobre el disco. Si queda pegamento (o algún elemento análogo) sobre la superficie del disco, debe quitarlo antes de utilizarse.
3. No esponga el disco a la luz del sol directa o fuentes de calor cercanas tales como un caliducto o lo deje en un auto que se encuentre estacionado bajo la luz directa del sol en donde pueda estar un aumento considerable en la temperatura.
4. Ponga el disco dentro de un estuche para discos para mantener la temperatura estable después de haber terminado su reproducción.

Limpieza del Disco

1. Antes de tocarlo, frótelo con una borra limpia. Frote el disco en dirección hacia fuera iniciando desde el centro del disco.
2. No utilice gasolina, aguarrás, limpiador comercial o aerosol anti-estática ya que puede causarle daño a la unidad.

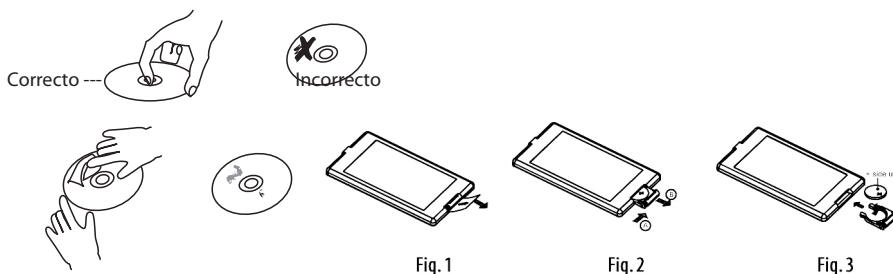

1.4 Información de la Batería del Control Remoto

Cambiar baterías del Control Remoto:

1. Antes de utilizar el control remoto por primera vez, jale la lámina de aislamiento hacia fuera del control remoto como se encuentra indicada la dirección por la flecha. (vea la figura 1).
2. Oprima el bloque movable y sostenga como se encuentra indicada la dirección por la flecha A (vea la figura 2), luego jale el contenedor de la batería hacia fuera del control remoto en la dirección indicada por la flecha B (vea la figura 2).
3. Reemplace la batería usada por una batería nueva con el lado de la polaridad (+) hacia arriba. (Vea la figura 3).
4. Inserte el contenedor de la batería a la posición original en el control remoto. (vea la figura 3).

Nota acerca de la Batería del Control Remoto:

1. Batería de Litio. CR 2025 3V.
2. Tiempo de vida de la Batería: 6 meses con un uso normal a una temperatura ambiente normal.
3. El uso inapropiado de la batería puede causar sobrecalentamiento o explosión, que pueden causar daños o incendios.
4. La fuga del líquido de la batería puede causarle daño al control remoto.
5. No haga corto circuito con la batería.
6. No lance la batería dentro del fuego.
7. Para evitar el riesgo de accidente, mantenga la batería lejos del alcance de los niños.

1.5 Información del Control Remoto

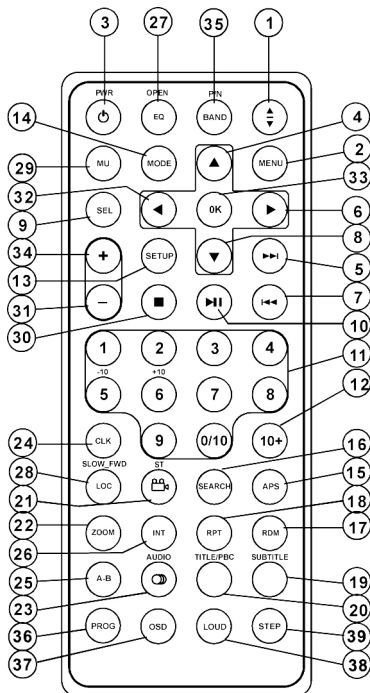

- | | |
|---|---|
| 1. Botón P/N | 21. Botón ANGLE /ST (Ángulo de cámara y modo Estéreo del Radio) |
| 2. Botón Menú | 22. Botón ZOOM (Amplificación) |
| 3. Botón de Encendido | 23. Botón AUDIO. |
| 4. Botón \wedge (desplaza el cursor hacia arriba). | 24. Botón CLK (para Reloj) |
| 5. Botón \gg .(avanza a la próxima pista del disco). | 25. Botón A – B (repetición del segmento A-B) |
| 6. Botón $\>$.(desplaza el cursor hacia la derecha). | 26. Botón INT (Introducción) |
| 7. Botón \ll . (Retrocede a la pista anterior del disco). | 27. Botón EQ (Ecualizador) |
| 8. Botón \vee .(desplaza el cursor hacia abajo). | 28. Botón LOC/SLOW-FWD (Local y Cámara lenta) |
| 9. Botón SEL. (para ajustar parámetros del sonido). | 29. Botón MUTE (Enmudecer) |
| 10. Botón PLAY /PAUSE (reproducción y pausa) | 30. Botón STOP (Detener) |
| 11. Botón Numérico del 0-10, +10-10) | 31. Botón VOLUME – (Disminuir Volumen). |
| 12. Botón Numérico 10+ | 32. Botón < (desplaza el cursor hacia la derecha) |
| 13. Botón SETUP (de Configuración) | 33. Botón OK (Confirma su selección) |
| 14. Botón MODE (de Modo) | 34. Botón VOLUME + (Aumentar Volumen) |
| 15. Botón APS.(Estaciones Preseleccionadas) | 35. Botón BAND (Selección Banda de Radio) |
| 16. Botón SEARCH. (de Búsqueda) | 36. Botón PROG (Programación) |
| 17. Botón RDM (Reproducción al Azar) | 37. Botón OSD (Información del Disco) |
| 18. Botón RPT (Repetición) | 38. Botón LOUD (Aumentar Sonidos Graves) |
| 19. Botón SUBTITLE (para Subtítulos) | 39. Botón STEP (Avanzar paso a paso) |
| 20. Botón TITLE/PBC (Título y PBC) | |

1.6 Descripción de la caja posterior de la unidad

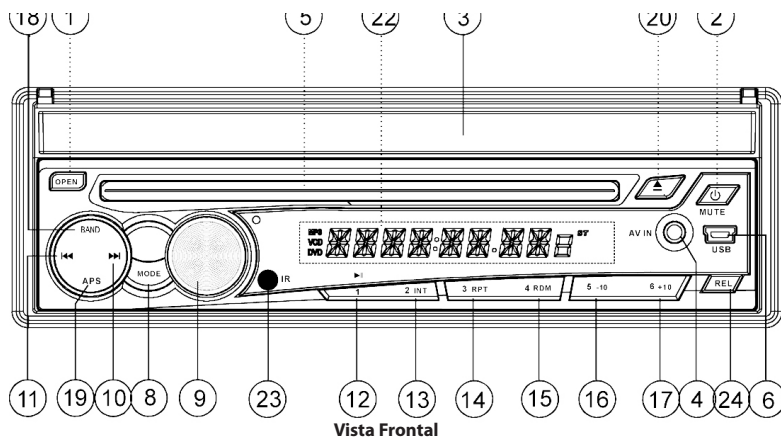

Vista Frontal

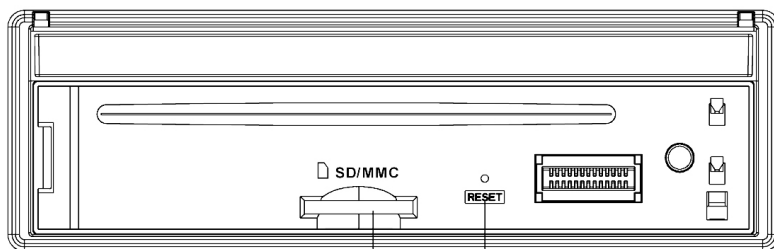

Vista del panel frontal. despues de quitar el Panel frontal.

- | | |
|---|----------------------------------|
| 1. BOTÓN PARA ABRIR | 13. 2 BOTÓN / INT (introducción) |
| 2. BOTON POWER
(energía/enmudecer) | 14. 3 BOTÓN / RTP (repetir) |
| 3. MONITOR | 15. 4 BOTÓN / RDM (al azar) |
| 4. CONEXIÓN PARA AUX | 16. 5 BOTÓN / -10 |
| 5. ENTRADA PARA CD | 17. 6 BOTÓN / +10 |
| 6. ENTRADA USB | 18. BOTÓN DE BANDA |
| 7. RANURA PARA TARJETA SD/MMC | 19. BOTÓN APS |
| 8. BOTÓN MODE (modo) | 20. BOTÓN EJECT |
| 9. BOTÓN DE SELECCIÓN Y PERILLA DEL VOLUMEN | 21. BOTÓN RESET (RESTABLECER) |
| 10. >> BOTÓN DE AVANZAR | 22. PEQUEÑA PANTALLA LCD |
| 11. << BOTÓN DE REGRESAR | 23. SENSOR DE CONTROL REMOTO |
| 12. 1 BOTÓN / PLAY / PAUSE | 24. BOTÓN REL |

1.7 Descripción de la Conexión de los Cables

La descripción de la Conexión de los Cables

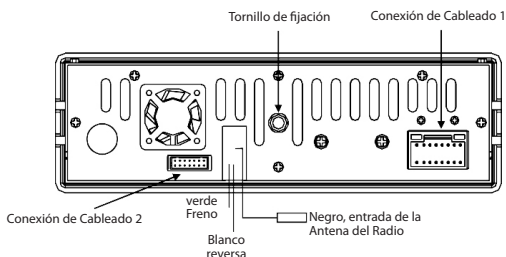

Nota: Utilice la terminal de la pinza de una Línea de Tierra suministrada por el fabricante para conectar el perno del Tornillo Fijador, utilice otra terminal de la Línea de Tierra para conectar el polo negativo de la fuente de energía.

De otra manera, el video reproducido sobre la pantalla puede centellear o producir destellos.

Descripción de la Conexión de Cables

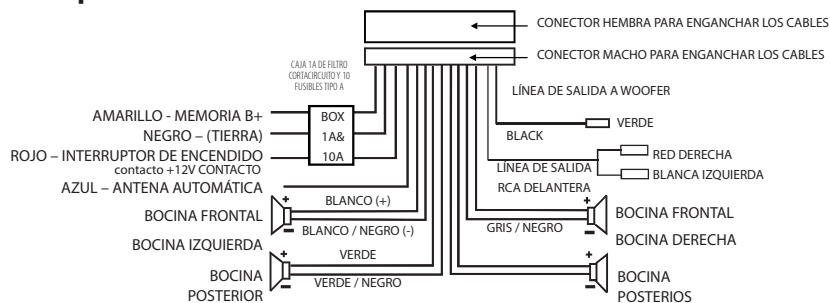

Notas: 1. Solamente las bocinas que tengan 4 ohms de impedancia pueden ser utilizadas en este aparato.

2. Asegúrese de que el cable de antena automática azul no haga contacto con ninguna conexión a tierra.

El descriptipon del esquema eléctrico para el socket 2

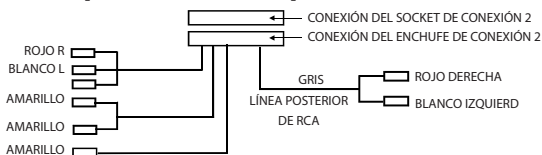

Descripción de la Conexión de la línea del freno de mano al Sistema de Freno de Mano incorporado en el Automóvil.

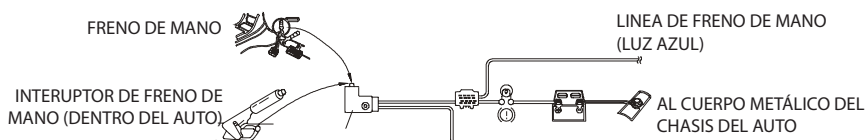

NOTA: Después de haber conectado la línea de aparcamiento, el video sobre el monitor pequeño del tablero frontal se mostrará en pantalla solamente después de haber quitado el freno en el auto.

1.8 Instalación de la unidad

LA UNIDAD ESTÁ DISEÑADA CON UN SISTEMA ANTIRROBO. EL CHASIS DE LA UNIDAD LLEVA UNA CARCASA DE METAL DESLIZABLE. POR FAVOR REALICE LA CONEXIÓN DE LA ENERGÍA, ALTAVOCEZ Y LA ANYENA DE ACUERDO CON AS EXIGENCIAS REQUERIDAS EN EL LIBRO DE INSTRUCCIONES, Y DESPUÉS INSTALE LA CARCASA DE METAL DESLIZABLE EN EL AUTO.

PARA AUMENTAR LA FUERZA DE LA BATERÍA Y LA CAPACIDAD DE ANTI-INTERFERENCIA, POR FAVOR VERIFIQUE LA CONEXIÓN DE LOS METALES EN LA SECCIÓN RELACIONADOS RESPECTO AL SOPORTE DEL FONDO DE LA CORREA DE METAL DEL AUTO.

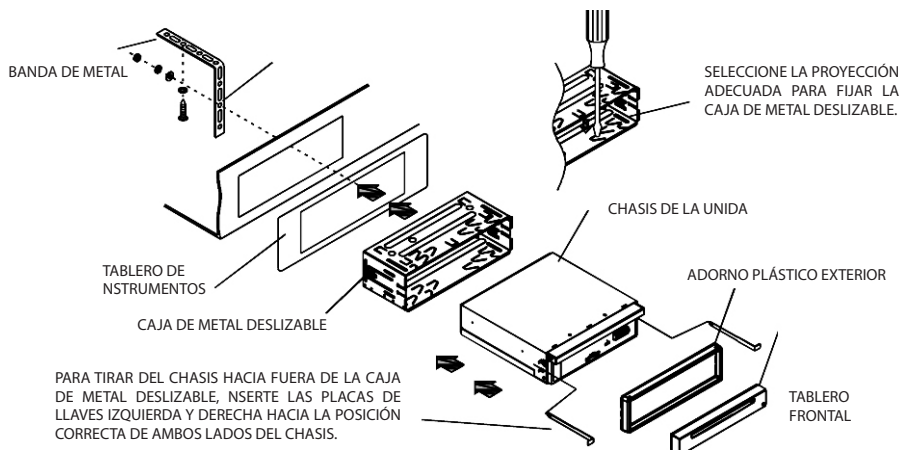

2. Funcionamiento Común

1. Para encender / apagar la unidad.

En el modo de apagado, oprima por un período corto el botón de ENERGÍA para encender la unidad.

En el modo de encendido, oprima por un período largo el botón de ENERGÍA situado en la parte frontal del tablero u oprima por un período corto el botón de ENERGÍA situado en el control remoto para apagar la unidad.

2. Para deslizar el monitor del Sistema de Audio para Auto fuera o dentro del chasis.

Oprimiendo el botón para ABRIR se puede deslizar el monitor del Sistema de Audio para Auto fuera del chasis o deslizarlo dentro del chasis.

3. Selección del Modo de Función.

Pulse el botón MODE para seleccionar RADIO, DISC (Después de insertar un disco), USB (Después de insertar un dispositivo de almacenamiento USB), tarjeta (Después de insertar una tarjeta), AUX o la modalidad de televisión (TV).

Durante la reproducción, pulse el botón  de la interfase cuando esta aparezca, puede pulsar el botón de MENÚ y después tocar el ícono de su elección para seleccionar el modo deseado.

4. Para ajustar el nivel de volumen

Gire la perilla del VOLUMEN situado en la parte frontal del tablero u oprima el botón +/- situado en el control remoto para ajustar el nivel de volumen.

5. Para enmudecer el sonido.

Oprima el botón de la función ENMUDECER situado en el control remoto para encender / apagar el modo de ENMUDECER. Oprimiendo el botón de ENERGÍA situado en la parte frontal del tablero en forma breve también puede encender / apagar el modo de ENMUDECER.

6. Para mostrar la hora del reloj en pantalla.

Después de haber deslizado el monitor dentro del chasis, oprimiendo el botón de DISPLAY o INFO se puede mostrar la hora del reloj en pantalla.

7. Para seleccionar un modo de ECUALIZADOR deseado

Oprima el botón de Ecualizador situado en el control remoto para seleccionar uno a de las curvas del ecualizador de música preestablecidas: Usuario, Clásico, Rock, Jazz, Pop. El efecto de sonido será cambiado al de su elección.

8. Para encender / apagar el modo en voz alta.

Oprima el botón LOUD para encender / apagar el modo en voz alta. Cuando encienda el modo en voz alta, este reazará el nivel de bajos inmediatamente cuando el nivel de bajos sea insuficiente.

9. Para restablecer el reproductor.

Cuando el monitor o la pequeña información mostrada en la pantalla LCD está mal o algunos botones no están



disponibles o el sonido está deformado, oprima el botón REL situado en la parte frontal del tablero para despresnder el tablero frontal y luego jálelo hacia la derecha y luego hacia la izquierda para quitarlo, luego oprima el botón de RESTABLECER para rehabilitar el programa deformado a cero.

10. Configuración general

Para hacer la configuración general, despliegue el Menú, a continuación, toque en el ícono  en el menú Modo GENERAL interfaz de configuración como un derecho.



En la interfaz, seleccione una sección de RELOJ, RDS MODE, OSD LANG, Radio Frecuencia y SENCE SET en el lado izquierdo con un toque, a continuación, tocando algunos iconos en el lado derecho los personalizarás. SET se utiliza para ajustar la sensibilidad de detener la búsqueda automática de una emisora de radio disponibles. Cuando se toca, se le pedirá que introduzca una contraseña. La contraseña es 19, ingresela, después usted puede establecer el elemento.

11. Configurar la calibración

Para que aparezca la interfaz de calibración durante la reproducción de medios, primero pulse el botón STOP, a continuación, pulse el botón del zoom, por último, pulse el botón v ^ y, a su vez. En la interfaz, usted puede tener calibrado con precisión tocando el cursor.

3. Operaciones RADIO (FM-AM)

1. Entre en el modo RADIO

Cuando utiliza el modo de botón o el modo de Menú para entrar en el modo de radio, se mostrará la interfaz radioeléctrica como derecho. En la interfaz de radio, toque en el icono  se puede acceder al modo de Menú, toque en el icono  se puede encender o apagar la pantalla TFT, se puede tocar en el icono  pop-up AUDIO Y VIDEO SETUP interfaz como derecho, los otros íconos son los mismos que los del panel de la unidad o en el control remoto.

En el AUDIO Y VIDEO SETUP interfaz, usted puede ajustar el volumen, agudos, graves, BALANCE, FADER, brillo, contraste, color, matiz, también se puede activar o desactivar DBAS, PAM, LOUD, todavía puedes seleccionar el modo de la transparencia deseada (por ETS) y el modo EQ (por EQ); zapping en el icono  podrá volver a la situación anterior.



2. Tecla BAND (Bandas FM/AM)

Pulse la tecla MODE para seleccionar el modo radio. En modo radio pulse la tecla BAND en el panel frontal o en el mando a distancia para seleccionar la banda deseada entre FM1, FM2, FM3, MW1 y MW2. La banda seleccionada será mostrada en la pantalla del panel frontal.



SINTONIA DE EMISORAS

3. Búsqueda de emisoras (Manual/Automática)

Sintonía manual

Pulse la tecla >>/ por más de 2 segundos para entrar en el modo de búsqueda de emisoras manual (Manual Seek) y posteriormente use este control de forma continua para desplazarse rápidamente por las frecuencias, ó bien pulsaciones cortas para ajuste fino.

Sintonía automática

Pulse la tecla / con pulsaciones cortas (menos de 3 seg) para buscar la siguiente ó precedente emisora automáticamente.

4. Tecla APS

En modo RADIO:

Esta unidad puede almacenar de forma automática hasta 18 emisoras en la banda FM (6 en FM1, 6 en FM2 y 6 en FM3) y 12 emisoras en la banda MW1 y MW2 (AM). Para ello sitúese en la banda deseada (FM o MW). Pulse el botón (APs) durante unos instantes, y la unidad comenzará a buscar, y posteriormente almacenar en las posiciones de memoria, las emisoras más potentes de la zona.

Una vez realizado el almacenamiento se realizará un chequeo del mismo. Para detener este chequeo, pulse de nuevo el botón (APs). Para iniciar de nuevo el chequeo, púselo de nuevo.

Para recuperar las estaciones memorizadas, presione los botones (1-2-3-4-5-6).

Nota: Las emisoras que estén previamente almacenadas en las memorias son eliminadas al pulsar el botón de auto memoria.

5. BOTONES DE PRESINTONIA (1-6)

1. Almacenar una emisora

Seleccione la banda deseada y sintonice una emisora. Presione y mantenga presionado uno de los 6 (1-6) botones de memorias.

Recuperar una emisora memorizada

Si es necesario, seleccione la banda deseada. Pulse el botón de la memoria correspondiente para ir directamente a la memoria deseada y almacenada anteriormente.

Nota: Usted puede almacenar hasta 6 emisoras en cada bloque de las bandas disponibles.

6. Tecla STEREO/MONO

Pulse la tecla ST en el mando a distancia para seleccionar el modo de sonido STEREO o MONO en FM.

7. Tecla LOC (LOCAL)

1. En modo FM cuando la señal de la emisora de radio es muy débil y el efecto de recepción es mala cuando este sintonizando una emisora, compruebe que la palabra LOC aparezca en la pantalla LCD, pulse la tecla LOC para desactivar la función LOC y sintonice de nuevo la emisora de radio.

2. En modo FM, cuando la señal de la emisora de radio es demasiado fuerte y aparecen interferencias durante la sintonización de la emisora, pulse la tecla LOC para activar esta función, la palabra LOC será mostrada en la pantalla LCD y sintonice de nuevo la emisora de radio.

4. Funcionamiento de la TV

1. Entre en el modo de TV y la pantalla de TV interfaz de teclado que puede utilizar el botón MODE o modo de Menú para entrar en el modo de TV.

En la modalidad de televisión, la grabación cualquier lugar de la pantalla táctil de la pantalla de TV puede manejar el teclado como el derecho.



1 ~ **95** : Aprovechando uno de ellos se puede seleccionar directamente un canal.

- **+** : Aprovechando uno de ellos puede dar vuelta las páginas de los iconos de dos dígitos hacia atrás o hacia adelante.

▲ : Igual que el botón Expulsar en el panel frontal.

SCAN : Igual que el tiempo pulsando el botón de APS. (Scan Todos)

◀ **▶** : Aprovechar una de ellas puede buscar hacia abajo o hacia arriba para una estación de TV disponibles. (Scan One)

SYS : Tocando puede estallar para arriba AUDIO & VIDEOSSETUP como una interfaz en la página 10.

SYS : Igual que a corto presionando el botón BAND.

AUDI : Igual que el tiempo pulsando el botón BAND.

◀ : Igual que el botón MUTE.

▶ **▶** : Aprovechar una de ellas puede buscar hacia abajo o hacia arriba para la estación de TV paso a paso.

ENTER : Tocando puede salir de la interfaz del teclado de TV a la televisión interfaz Vedio.

2. Para encender un juego de video con sistema de color y una serie de Televisión acompañada con sistema de sonido en el modo de Televisión (TV), oprima en breve el botón de BANDA repetidamente para encender una serie de video con sistema de color de las 5 con que cuenta la unidad: PAL, SECAM, PAL M, PAL N, NTSC. Si su monitor tiene solamente el sistema NTSC o PAL, la pantalla del monitor parpadeará o mostrará menos color cuando un juego de video con sistema de color no esté encendido.

En uno de los 5 sistemas de color de video arriba mencionados, oprima por un período largo el botón de BANDA repetidamente para encender una serie de Televisión acompañada con sistema de sonido de la unidad para el video seleccionado con el sistema de color: PAL (PAL-DK, PAL-BG, PAL-I), SECAM (SECAM-BG, SECAM-DK); PAL M (PAL M); PAL N (PAL N); NTSC (NTSC MN). Si Usted enciende una serie de Televisión no acompañada con sistema de sonido de la unidad para el monitor, este no puede darle salida al sonido.

3. Para Buscar y guardar (una) estación (es) de Televisión

En el modo de Televisión (TV), oprima en breve el botón APS, este buscará una estación de Televisión disponible desde la frecuencia en que se encuentre (frecuencia actual) hasta la frecuencia más alta. Después de haber buscado una estación de Televisión disponible, detendrá la búsqueda y dará salida a la señal de la estación de Televisión disponible y esta será guardada en el canal.

En el modo de Televisión (TV) al oprimir por un largo período el botón APS, este buscará todas las estaciones de Televisión disponibles desde la frecuencia más baja hasta la frecuencia más alta. Después de haber hecho la búsqueda un círculo, se detendrá la búsqueda y dará salida a la señal de la estación de Televisión disponible con la frecuencia más baja y todas las estaciones de Televisión disponibles desde la de frecuencia más baja hasta la de frecuencia más alta serán guardadas en los canales del 1 al 95.

4. Para seleccionar un canal deseado con una estación de Televisión disponible con los botones ARRIBA / ABAJO (UP / DN) o los botones ◀◀ / ▶▶ en el modo de Televisión, presione en breve el botón ARRIBA / ABAJO (UP / DN) situado al frente del tablero o el botón ◀◀ / ▶▶ situado en el control remoto para seleccionar todos los canales de Televisión. Después de oprimir por un largo período el botón APS hasta hacer de la búsqueda un círculo, oprima en breve el botón ARRIBA / ABAJO (UP / DN) situado al frente del tablero o el botón ◀◀ / ▶▶ situado en el control remoto para seleccionar los canales deseados con las estaciones de Televisión disponibles.

5. Para seleccionar un canal deseado con los botones numéricos

En el modo de Televisión (TV), oprima uno de los 10 botones (1-10) para seleccionar directamente el canal. En el modo de Televisión, para seleccionar directamente un canal de mayor que 10, primeramente oprima el botón 10+ para que aparezca en pantalla __, luego de entrada al dígito en el lugar de las decenas y luego de entrada al dígito en el lugar de las unidades con los botones 10 (1-10).

6. Para definir la señal de la Televisión

En el modo de Televisión, oprima y mantenga sostenido el botón ARRIBA / ABAJO (UP / DN) situado al frente del tablero o el botón ◀◀ / ▶▶ situado en el control remoto para definir la señal de Televisión de la estación de Televisión actual. Esto puede incrementar la calidad de video y de audio del programa de Televisión.

7. Para guardar la estación de Televisión actual en uno de los canales del 1 al 6

En el modo de Televisión, oprima por un largo período uno de los botones del 1-6 situados al frente del tablero, esto guardará la estación de Televisión actual en el canal numérico escogido.

5. Disco USB y la operación

5.1 Carga y descarga del disco o USB

Para reproducir archivos en un disco, inserte el disco en la ranura del disco, entonces se reproduce automáticamente.

Para descargar el disco en la ranura del disco, pulse el botón EJECT para expulsar el disco en el disco ranura y entonces usted puede extraer el disco.



Para reproducir archivos en una USB o la tarjeta, inserte el USB o la tarjeta en el conector USB o la ranura de la tarjeta (en primer lugar, separar la parte delantera

panel y eliminarlo), entonces se reproduce automáticamente.















Para descargar el USB en el conector USB, pulse el botón STOP dos veces y luego quite el USB.

Para descargar la tarjeta en la ranura de tarjeta, pulse el botón STOP dos veces y luego introduzca la tarjeta en primer lugar, y tire de ella fuera de la ranura de tarjeta.

Es compatible con USB 1.1/2.0 versión de 8 GB y SD Card.

Nota: Si el disco, USB o la tarjeta incluye la carpeta (para los archivos de MP3/WMA/MP4/JPEG), después de la carga, se mostrará una raíz como derecho. En la parte inferior de la raíz, el  icono es para archivos de audio, el icono  es para archivos de imagen, el icono  es para archivos de video. Si los archivos de tipo de estos 3 archivo no existe, no se puede mover el cursor sobre el icono de tipo de archivo.

: Durante la reproducción, pulsando el icono  en la raíz (por MP3/WMA/MP4/JPEG) o en cualquier lugar de la pantalla (por CD/VCD/DVD/MP4/JPEG) pueden surgir en la interfaz del teclado de la forma correcta.

-  : Aprovechando que pueden surgir en modo de menú.
-   : Igual que los botones correspondientes en el control   remoto.
-  : Igual que el botón correspondiente en el mando a distancia.
-  : Igual que el botón correspondiente en el mando a distancia o en el panel frontal.
-  : Igual que el botón TITLE en el control remoto (disponible sólo para DVD).
-  : Tocando puede detener la reproducción y el pop hasta la raíz. (Sólo existen para MP4/JPEG)
-   : Aprovechar una de ellas puede seleccionar el capítulo siguiente o anterior / pista.
-   : Aprovechando uno de ellos puede encender entre los niveles de velocidad de la rápida hacia atrás o hacia adelante.
-  : Aprovechando que pueden surgir en la interfaz de audio del menú SET como derecho. En la interfaz, usted puede ajustar los niveles de volumen, graves, agudos, balance y fader, puede activar o desactivar LOUD, los DBA y MBP, puede seleccionar el modo EQ deseado. Tocando el icono pueden surgir en la interfaz de video TFT de SET como el menú de la derecha. En la interfaz, usted puede ajustar los niveles de brillo, contraste, color y la tonalidad, también puede ajustar la transparencia tocando USUARIO, stdy, Brig, SOFT y Shar. Tocando el icono EXIT puede salir del menú.

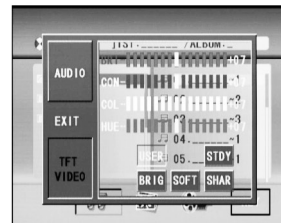
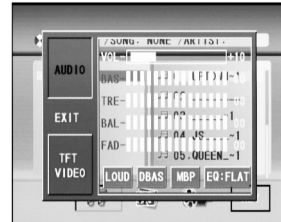
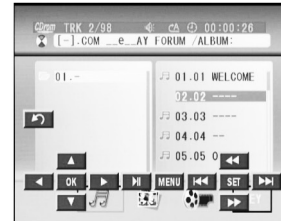
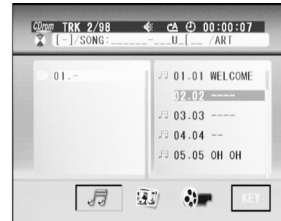

5.2 Pausar la Reproducción (Tecla PAUSE)

1. Durante el modo DVD / VCD / CD / MP3 / WMA esta reproduciendo, pulse el botón PAUSE control remoto para hacer pausa, pulsa el botón PLAY para volver a estado de reproducción normal.

5.3 Parar la Reproducción (Tecla STOP)

Pulse el botón STOP del mando a distancia mientras se está realizando la reproducción de un disco. El reproductor retiene en memoria el punto en el que se ha realizado la parada.

Para volver a reproducir el disco desde el punto en el que se detuvo, pulse el botón PLAY.

Para eliminar la señal de parada pulse de nuevo el botón STOP. El reproductor no comenzará la reproducción del disco en el punto en que se detuvo cuando pulse el botón de nuevo.

5.4 Avanzar o retroceder Carpetas / pistas con el botón >> / | / <<

Pulse la tecla >> / | / << en el panel frontal de la unidad >> / | / << en el mando a distancia brevemente para saltar al siguiente o anterior capítulo del disco (en discos DVD) o a la siguiente pista (en discos VCD/CD/MP3).

5.5 Seleccionar Capítulos/Pistas con las teclas numéricas

En modo reproducción de discos DVD/VCD (PBC LEJOS)/MP3/WMA/CD, pulse las teclas numéricas 1~9 y las teclas numéricas de 0/10 para ir directamente al capítulo o pista (la tecla 0/10 es usado como el botón 10).
Ejemplo 1: Para reproducir la pista o capítulo 13, en primer lugar presionar la tecla 10 una vez, luego presionan la tecla 3 botón.

Ejemplo 2: Para reproducir la pista o capítulo 34, en primer lugar pulse la tecla 10 (3 veces), luego presione la tecla 4. (La tecla 0/10 es usado como la tecla 0).

Nota: Pulsando por mas de 2 segundos la tecla 10 o -10 la unidad reproducirá el capítulo/pista 10. La tecla 10 no está disponible para MP3/WMA.

5.6 Tecla TITLE (Seleccionar Capítulo/pista en el menú principal del disco PBC Si el disco tiene Menú)

En modo reproducción de discos DVD.

1. Pulse la tecla TITLE en el mando a distancia para mostrar la lista de títulos del disco.

2. Pulse las teclas de dirección para seleccionar el título deseado, entonces pulse la tecla OK o PLAY para desplegar el menú de capítulos del título deseado si este lo tuviera.

3. Pulse las teclas de dirección para seleccionar el capítulo y finalmente pulse la tecla OK o PLAY para comenzar la reproducción del capítulo seleccionado.

Durante la reproducción, presionando la tecla MENU directamente será mostrado el menú del título que se esta reproduciendo.

En modo reproducción de discos VCD.

1. Si usted inserta un disco VCD con menú PBC, la reproducción del disco comenzara por la primera pista automáticamente.
2. Pulse la tecla PBC para mostrar el menú, use las teclas o las teclas numéricas para seleccionar la pista deseada. Pulse la tecla para volver al menú. Pulse de nuevo la tecla PBC para salir del menú

En modo reproducción de discos MP3/WMA.

1. El menú será mostrado en todo momento (la tecla TITLE y MENU no tendrán funcionalidad en este tipo de discos)
2. Pulse las teclas de dirección para seleccionar la carpeta deseada y pulse la tecla OK para abrirla, use las teclas de dirección para seleccionar para seleccionar el archivo o pista deseado y pulse la tecla OK o PLAY para comenzar la reproducción del archivo o pista deseado.

En modo CD, el TÍTULO, PBC, botones del MENÚ es neutralización.

5.7 Avance/Retroceso Rápido

Durante la reproducción de un disco deje pulsada la tecla UP/DN en el panel frontal o >> / | / << en el mando a distancia para avanzar o retroceder rápidamente. Deje presionada la tecla para cambiar la velocidad de avance o retroceso rápido. La secuencia es la siguiente X2, X4, X8, X20.

-Pulse la tecla << para volver al modo de reproducción normal.

-Durante las operaciones de avance/retroceso rápido el sonido de la unidad será enmudecido.

5.8 Reproducción a cámara lenta(Tecla SLOW-FWD)

Durante la reproducción de un disco deje pulse la tecla SLOW-FWD en el mando a distancia para activar la función SLOW. Cada vez que usted pulse esta tecla la reproducción se ralentizará más. La secuencia es la siguiente X 1/2, X 1/3, X 1/4, X1/5, X1/6, X 1/7, X1/8.

Durante la reproducción de un disco DVD/VCD pulse la tecla STWEP para avanzar la imagen paso a paso
-Pulse la tecla PLAY para volver al modo de reproducción normal. Esta función esta disponible solo para VIDEO.

5.9 Mostrar imagen fija paso a paso

Si la unidad está reproduciendo video, pulse el botón TEL consecutivamente para mostrar imagen fija paso a paso. Pulse el botón PLAY para reanudar la reproducción normal.

5. 10 Función REPEAT (Repetición)

5.10.1 Tecla REP (Repetición)

1. Modo REPETICION EN DISCOS DVD:

Durante la reproducción de un disco DVD pulse la tecla REP para seleccionar entre los modos de reproducción posibles: RPT CHAPTER (Repetir capítulo, RPT TITLE (Repetir título) y RPT OFF (Cancelar modo repetición).

2. Modo REPETICION EN DISCOS VCD (PBC OFF)/CD:

Durante la reproducción de un disco VCD/CD pulse la tecla REP para seleccionar entre los modos de reproducción posibles: RPT 1 (Repetir pista), RPT ALL (Repetir todo) y RPT OFF (Cancelar modo repetición). Cuando se esta reproduciendo un disco VCD en estado PBC OFF, la tecla REP no esta disponible.

3. Modo REPETICION EN DISCOS MP3/WMA/MPEG4:

Durante la reproducción de un disco MP3/WMA/MPEG4 pulse la tecla REP para seleccionar entre los modos de reproducción posibles: RPT 1 (Repetir pista), RPT DIR (Repetir directorio) RPT ALL (Repetir todo) y RPT OFF (Cancelar modo repetición).

5.10.2 Tecla REPEAT A-B

Pulse la tecla A-B en el mando a distancia si usted quiere repetir un segmento del disco consecutivamente:

1. Al pulsar el botón A-B durante la reproducción de un disco, se memoriza ese punto del disco como punto A. Aparece en pantalla el mensaje "RPT A-"

2. Pulse de nuevo el botón A-B, y se memorizará ese punto del disco como punto B RPT A-B. Se reproducirá de forma ininterrumpida el intervalo del disco comprendido entre los puntos A y B.

Nota.

Durante la reproducción de VCD / MP3 / WMA / CD debe pulsar de nuevo el botón A-B para volver a la reproducción del mismo track.

Durante la reproducción de DVD puede pulsar el botón A-B para seleccionar carpetas diferentes.

5.11 reproducción en el modo de escaneo

1. En el estado de VCD (PBC OFF) / reproducción de CD, pulse el botón INT para reproducir la parte anterior por 15 segundos de cada pista del disco. Pulse el botón INT de nuevo para reanudar la reproducción normal.

2. En el estado de reproducción DVD/MP3/WMA, el botón INT no está disponible.

5.12 Reproducción de un capítulo determinado / pista o un tiempo específico

1. En el estado de reproducción de DVD, pulse el botón BUSCAR (SEARCH) para mostrar una interfase y poner de relieve el tema del título, luego use los botones numéricos para introducir el número de serie del título, el uso de los botones de dirección para destacar el tema del capítulo, y luego use los botones numéricos para introducir el número de serie del capítulo, aún puede utilizar los botones de dirección para resaltar el elemento tiempo, y luego use los botones numéricos para introducir la hora deseada para iniciar la reproducción, y finalmente pulse el botón OK o PLAY para reproducir el capítulo seleccionado o reproducir desde el lapso de tiempo seleccionado.

2. En el estado de reproducción de VCD/MP3/WMA/CD, pulse el botón BUSCAR para mostrar una interfase y resaltar el elemento de la pista, y luego use los botones numéricos para introducir el número de serie de la pista, todavía puede usar los botones de dirección para destacar el tema del tiempo, y luego use los botones numéricos para introducir la hora deseada para iniciar la reproducción, y finalmente pulse el botón OK o PLAY para reproducir la pista seleccionada o reproducir desde el lapso de tiempo seleccionado.

5.13 Reproducción Aleatoria en el estado de reproducción de DVD / VCD (PBC OFF) / MP3/WMA/CD, pulse el botón RDM (Reproducción Aleatoria) para cambiar entre el modo RANDOM (ON) / RANDOM OFF. Cuando elija el modo RANDOM (ON) , se reproducirán las pistas al azar.

5.14 Reproducción en diferentes Ángulos de Visión

1. En el estado de reproducción de VCD/MP3/WMA/CD, el botón ANGLE situado en el control remoto no está disponible.

2. En el estado de reproducción de DVD, pulse repetidamente el botón VIEW ANGLE situado en el control remoto para ver los diferentes ángulos disponibles. (Esta función es solamente para DVD con función de ángulo)

5.15 Reproducción en Zoom Mode

En el modo de video y el modo de imagen, pulse el botón ZOOM durante la reproducción en forma continua para ampliar un área determinada de las imágenes en la pantalla con los múltiplos:

ZOOMx2, ZOOMx3, ZOOMx4, ZOOMx1 / 2, ZOOMx1 / 3, ZOOMx1 / 4, uno de los ZOOMOFF.Press ^ / v / > / <para seleccionar el área que desea ampliar.

5.16 Cambiar el idioma de los subtítulos

En el estado de reproducción de DVD, pulse el botón SUBTITLE repetidamente para seleccionar el idioma de los subtítulos o desactivar esta función. (Esta función depende de los medios de comunicación utilizados.)

En el estado de reproducción de VCD/MP3/WMA/CD, esta función no está disponible.

5.17 Cambio del idioma de audio

1. En el estado de reproducción de DVD, pulse repetidamente el botón AUDIO situado en el control remoto para seleccionar el tipo de idioma que desee. (depende del material utilizado)

2. En el estado de reproducción deVCD, pulse repetidamente el botón AUDIO para seleccionar el modo de sonido de la L MONO (monoaural lado izquierdo), MONO R (monoaural lado derecho), mezcla en monoaural y estéreo, no la función del idioma.

3. En el estado de reproducción de CD/WMA/MP3, el botón de la función de AUDIO no es válido.

5.18 Cambiar el sistema de señal de video

Durante la reproducción de DVD / VCD, pulse la banda (P / N) en el panel frontal o del control remoto varias veces para cambiar la SEÑAL del modo del Sistema de Video (VIDEO SYSTEM MODE).

5.19 Examinar el estado de la reproducción

1. En el estado de reproducción de DVD, pulse el botón OSD repetidamente en el control remoto para activar / desactivar el estado de reproducción. Cuando está encendido, se mostrará la información, tal como: el número de serie del título de la reproducción, el número de serie del capítulo de la reproducción, el tiempo transcurrido del título de la reproducción, etc.

2. En el estado de reproducción de VCD / CD, pulse el botón OSD repetidamente en el control remoto para activar / desactivar el estado de reproducción. Cuando está encendido, se mostrará la información, tal como: el número de serie de la pista de reproducción, el tiempo transcurrido de reproducción de la pista, el tiempo que queda de reproducción de la pista, el tiempo transcurrido del disco, el tiempo de permanencia del disco.

3. En el estado de reproducción de MP3/WMA, pulse el botón OSD repetidamente en el control remoto para activar / desactivar el estado de reproducción. Cuando está encendido, se mostrará la información, tal como: el número de serie de la pista de la reproducción, el tiempo transcurrido de la pista de reproducción, el tiempo que queda de la pista de reproducción.

5.20 Reproducción Programada

Esta función permite ordenar según se desee la reproducción de algunos capítulos o pistas en DVD/VCD/MP3/WMA/CD al reproducirse.

1. Durante la reproducción, pulse el botón PROG para entrar en la interfase de programación de la siguiente manera: para el DVD para VCD/MP3/WMA/CD

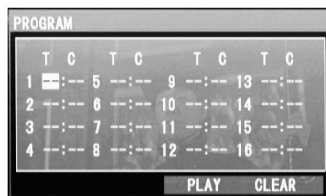

2. Use los botones de dirección para mover el cursor en el lugar deseado e introducir el número de secuencia deseado.

3. Utilice el botón de número de entrada que desee, número de orden de título / capítulo / pista con la secuencia deseada.

4. Utilice el botón de dirección para mover el cursor sobre el tema a reproducir, a continuación, pulse el botón OK para reproducir los títulos programados / capítulos / pistas en el orden programado, con sólo pulsar el botón PLAY puede reproducir los títulos programados / capítulos / pistas en el orden programado.

* Para salir de programplayback, en primer lugar, pulse el botón STOP, pulse el botón PLAY para entrar en la reproducción de la secuencia, o pulse el botón PROG dos veces más.

* Para eliminar todos los números de la secuencia programada, mueva el cursor sobre el tema abierto, a continuación, pulse el botón Aceptar.

* Para cambiar la secuencia programada, mueva el cursor sobre el elemento que desea cambiar, e ingrese el número de la secuencia deseada.

* Durante la reproducción de VCD, si está en el modo PBC ON, al mismo tiempo de entrar en el estado de programplayback, se apaga el modo PBC.



5.21 Archivos de imagen de reproducción

1. El menú raíz se muestra en el monitor cuando empieza a encender IMAGEN modo.

En el menú de la raíz, el ícono izquierdo es para archivos MP3/WMA; el ícono medio es para archivos JPEG, el ícono derecho es para archivos de video.. Si uno de estos 3 tipos de archivo no existe, no se puede mover el cursor sobre el icono del tipo de archivo seleccionado.

2. Cuando se visualiza el menú raíz, pulse los botones de dirección para seleccionar la carpeta deseada, archivo o fichero ordenar por icono y pulse el botón OK o PLAY para abrir la carpeta o reproducir el archivo seleccionado, o jugar sólo este tipo de archivo. Cuando se muestra el menú de raíz, también puede utilizar los botones numéricos para seleccionar el número de serie del archivo y reproducir el archivo.

Al seleccionar el icono de tipo JPEGfile, pulse el botón \wedge o $\>$ para seleccionar el archivo JPEG en primer lugar, a continuación, pulse el botón \vee para seleccionar el archivo JPEG que desee, por último, pulse el botón OK o PLAY PAUSE / para visualizar la imagen JPEG en pantalla completa de la imagen JPEG seleccionado.

3. Durante la reproducción de archivos JPEG, pulse uno de los botones de $\>/</\wedge/\vee$ para cambiar el ángulo de visualización de imágenes que se muestra de la siguiente manera: $\>$: 90 grados CW; $<$: 90deg Convención; \wedge : UP \leftrightarrow DOWN; \vee : izquierda \leftrightarrow DERECHO
Durante la reproducción de JPEG, pulse el botón PROG para cambiar el modo de imagen de actualización. Durante la reproducción de JPEG, pulse el botón STOP para detener la reproducción y volver a la raíz de menú.

* Durante la reproducción de JPEG, los siguientes botones no están disponibles: SLOW-FWD, subtítulo, título, Angulo, AUDIO, RDM, INT y AB.

* En el modo JPEG, las demás operaciones son las mismas que la del modo MP3/WMA.

5.22 Reproducción de archivos MP4

1. El menú raíz se muestra en la televisión cuando empiezan a cambiar el modo de Mp4, entonces se reproduce automáticamente el primer archivo.

Durante la reproducción, pulse el botón STOP para detener la reproducción y volver al menú raíz.

2. Cuando se visualiza el menú raíz, pulse los botones de dirección para seleccionar la carpeta deseada, archivo o fichero ordenar por icono y pulse el botón OK o PLAY para abrir la carpeta, abra los archivos del icono de tipo de archivo o reproducir el archivo seleccionado.

Cuando se muestra el menú raíz, también puede utilizar los botones numéricos para seleccionar el número de serie del archivo y reproducir el archivo.

* El ángulo, prog, RDM, INT y TÍTULO botón PBC no son válidos.

* Las otras funciones son las mismas que en el modo DVD, pero la función de RPT es el mismo como uno en el modo de MP3/WMA.

5.23 pesetas y Función ID3

No es la función ESP para todos los formatos de discos.

En la MP3/WMAmode, durante la reproducción, la información del nombre de archivo, las canciones del título, artista y nombre de la carpeta del álbum, se desplazan por la pantalla LCD. Mientras el actual juego de música MP # contiene la información pertinente a la etiqueta ID3 en la versión 1.0/2.0 formato, el 3 artículos subrayado anteriormente se desplazan por la pantalla LCD, de lo contrario no lo harán.



5.24 Instalación y Funcionamiento del Menú del Sistema DVD.

1. Pulse el botón SETUP del control remoto para tener acceso al menú del sistema de DVD en el monitor.
2. Hay 6 páginas de configuración en todos los Menús del Sistema. Pulse el botón > o < para seleccionar una página de configuración deseada. página de configuración.
3. Pulse el botón v ^ o para seleccionar un elemento de configuración de la página de configuración seleccionada.
4. Pulse el botón > para tener acceso a la opción de configuración. A continuación, pulse el botón v ^ o para seleccionar el modo deseado del elemento de ajuste, por último, pulse el botón OK para confirmarlo.
 - * Pulse el botón < para volver al nivel superior.
 - * Pulse el botón SETUP de nuevo o utilice los botones de dirección para resaltar el elemento de SALIDA DE CONFIGURACIÓN y pulse el botón OK para salir del menú del sistema.

5.24.1 Menú Configuración General (SETUP)

TV SYSTEM (Configuración Sistema)

Seleccione el sistema de TV, las opciones de configuración del sistema corresponden a la siguiente ilustración:

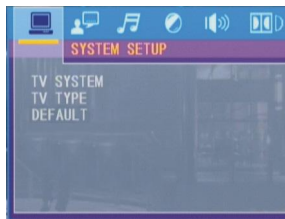

SISTEMA DE TV (TV SYSTEM)

Según el Sistema de Color del TV, puede seleccionar el sistema de TV.

- AUTO: Seleccione esta configuración si su reproductor DVD está conectado a un multi-sistema.
- NTSC: Seleccione esta configuración si su reproductor DVD está conectado a un sistema NTSC.
- PAL: Seleccione esta configuración si su reproductor DVD está conectado a un sistema PAL.

TIPO DE TV (TV TYPE)

- 16:9 (Wide Screen): Seleccione esta configuración si su pantalla es ancha (Wide Screen). Si selecciona esta configuración y no posee pantalla ancha (Wide screen), las imágenes en pantalla pueden aparecer distorsionadas debido a la compresión vertical.

- 4:3 LB (Letter box): Seleccione esta configuración si su reproductor DVD posee una pantalla 4:3. Verá los films en su aspecto normal (relación ancho alto).

Verá el marco completo del film, pero tomará una porción más pequeña de la pantalla en sentido vertical. El film puede aparecer con barras negras arriba y debajo de la pantalla.

- 4:3 PS (Pan y Scan): Seleccione esta configuración si su reproductor DVD posee una pantalla 4:3. Puede agrandar el film al tamaño total de la pantalla. Esto puede causar que no se vean partes de la imagen (los bordes izquierdo y derecho)

LOAD DEFAULT (Restaurar valores de fábrica)

Seleccione esta opción para restaurar todas las opciones de configuración originales.

5.24.2 LANGUAGE SETUP (CONFIGURACIÓN DEL IDIOMA)

Las opciones de configuración del idioma se ilustran a continuación:



OSD LANGUAGE (Idioma OSD)

Resalte la opción OSD LANGUAGE y presione los botones de flechas para seleccionar el idioma de los menús OSD que desee. Presione Enter para confirmar. Se mostrará el OSD en ese idioma.

AUDIO LANG (Idioma del Audio):

Resalte la opción AUDIO LANG y presione los botones de flechas para seleccionar el idioma de audio que desee. Presione ENTER para confirmar. Si el disco en reproducción dispone de ese idioma, producirá audio en ese idioma.

SUBTITLE LANG (Idioma Subtítulos)

Resalte la opción SUBTITLE LANG y presione los botones de flechas para seleccionar el idioma de subtítulo que desee. Presione ENTER para confirmar. Si el disco en reproducción dispone de ese idioma, mostrará los subtítulos en ese idioma.

MENU LANG (Idioma de los menús)

Resalte la opción MENU LANG y presione los botones de flechas para seleccionar el idioma de menú que desee. Presione ENTER para confirmar. Si el disco en reproducción dispone de ese idioma, mostrará el menú en ese idioma.

Notas: Si su idioma de preferencia no está disponible, se mostrará el idioma configurado originalmente en el disco.

5.24.3 AUDIO (AUDIO SETUP)

Las opciones de configuración de audio se ilustran a continuación:

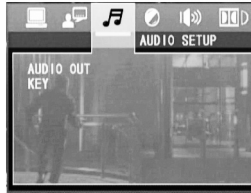

AUDIO OUT (Salida de Audio)

Resalte la opción AUDIO OUT y presione los botones de flechas para seleccionar el modo de salida de audio que desee. Presione ENTER para confirmar. Hay 3 modos de salida de audio opcionales: ANALOG, SPDIF/OFF.

KEY (Tecla)

Esta configuración es usada en el setup para configurar el tono. Utilice los botones de flechas para mover la barra y ajustar el Tono.

5.24.4 CONFIGURACIÓN DE VIDEO (VIDEO SETUP)

Las opciones de configuración de video se ilustran a continuación:

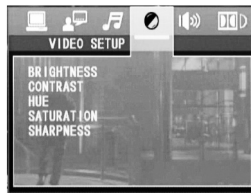

BRILLO (BRIGHTNESS)

Utilice los botones de flechas para mover la barra y ajustar el brillo.

CONTRASTE (CONTRAST)

Utilice los botones de flechas para mover la barra y ajustar el contraste.

TONALIDAD (HUE)

Utilice los botones de flechas para mover la barra y ajustar la tonalidad.

SATURACIÓN (SATURATION)

Utilice los botones de flechas para mover la barra y ajustar la saturación.

SHARPNESS (DEFINICIÓN)

Utilice los botones de flechas para mover la barra y ajustar la definición.

5.24.5 CONFIGURAR ALTAVOCES (SPEAKER SETUP)

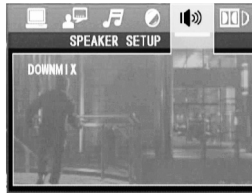

DOWNMIX

Utilice los botones de flechas arriba/abajo para mover la barra y seleccionar la opción.

- **IZQUIERDO/DERECHO (LT/RT):** Seleccione esta configuración. El sonido será similar al de una sala de cine si el formato original del cual fue grabado el disco estaba codificado como Pro Logic Dolby Digital.
- **ESTÉREO:** Seleccione esta configuración para reproducir el sonido de 2 canales, la señal de salida es estéreo.
- **VSS:** Si usted selecciona esta opción, cuando reproduzca un disco grabado en 5.1 ch, los altavoces sacarán una señal con efecto virtual surround.

5.24.6 AJUSTES AUDIO DIGITAL (AJUSTE AUDIO DIGITAL)

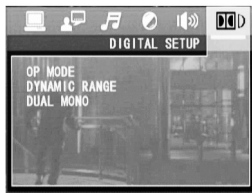

MODO OP (OP MODE):

Hay dos modos de funcionamiento para el decodificador Dolby Digital: LINE OUT y RF REMOD.

- **Line OUT:** Seleccione esta configuración para que la señal de audio salga por las líneas de salida. Es más conveniente para reproducciones nocturnas, debido a que el volumen de audio es bajo.

Es conveniente seleccionar esta configuración para reproducciones diurnas, debido a que el volumen de audio es alto.

• RANGO DINAMICO (Dynamic Range):

Cuando selecciona LINE OUT, elija esta configuración para ajustar el cociente de la línea de salida y obtener diferentes efectos. Si lo ajusta como FULL, el pico de señal de audio será mínimo. Si lo ajusta en OFF, será máximo.

- DUAL MONO (IZQUIERDO +DERECHO)

Seleccione esta opción para configurar el modo de salida mono L y D. Existen cuatro modos en esta opción: ESTÉREO, MONO L, MONO R, y MIX MONO.

6. Solución de Problemas

Por favor lea este manual de usuario detalladamente antes de usar este reproductor DVD. Si usted tiene algún problema en la utilización de este reproductor, trate de solucionar los problemas con las sugerencias mencionadas mas abajo. Si usted no puede solucionar el problema después de usar todas las sugerencias, por favor póngase en contacto con su distribuidor o servicio técnico autorizado de esta marca. Por su seguridad, por favor no abra la tapa y intente reparar el reproductor usted mismo, esto podría causar daños a usted y a la unidad como una sacudida eléctrica.

General

LA UNIDAD NO ENCIENDE O NO HAY SONIDO

- La llave de contacto del coche no esta dada: Gire la llave de su coche a la posición de encendido.
- El cable de alimentación no está correctamente conectado: Compruebe las conexiones.
- El fusible esta quemado: Sustituya el fusible.
- Compruebe el volumen o que la función MUTE no este activa.
- Si las susodichas soluciones no solucionan el problema. Presione el BOTÓN DE RESET.

DISCOS

El disco esta insertado pero no hay sonido

- El disco esta mal insertado con la cara impresa hacia abajo: Saque el disco e insértelo con la cara impresa hacia arriba.
- El disco esta sucio o dañado: Limpie el disco o cambie el disco por otro disco en perfectas condiciones.
- El sonido del disco salta y la calidad es baja: El disco puede estar sucio o arañado. Limpie el disco o sustitúyalo por otro en perfectas condiciones.
- El sonido salta debido a la vibración.:El montaje del ángulo es sobre 30°. Ajuste el ángulo de montaje a menos que 30°.
- El Montaje es inestable: Instale correctamente la unidad.

RADIO

Ruido en emisoras.

La emisora es lejana, o las señales son demasiado débiles. Seleccione otra emisora con un nivel de señal más alto.

Se pierden las memorias de las emisoras almacenadas:

El cable de memorias o permanente no están correctamente conectados.

MENSAJE DE ERROR EN DISPLAY

El display muestra "ERROR"

El disco esta sucio, arañado o dañado: Pulse la tecla EJECT para sacar el disco e inserte el disco correctamente, limpio o replácelo por otro disco.

La unidad tarda mucho tiempo en cargar el archivo de video

El archivo esta dañado o no es compatible con esta unidad.

• **Código de Región (En discos y en la unidad)**

Preguntas y Respuestas

Pregunta: No comienzan a la repetición, pero mostrar el ERROR DE REGIÓN después insertar el disco en el compartimento de disco. ¿Por qué?

Respuesta: Como el jugador DVD y el disco tienen el código de región respectivo. Si los códigos de región de ellos no son el partido el uno con el otro, el jugador DVD no puede jugar el disco

Los discos DVD y reproductores de DVD tienen ambos un código de región, este reproductor de DVD solo podrá reproducir discos que contengan el mismo código de región.

En la siguiente tabla le detallamos los tipos de código de región que existen:

Apéndice: el código de región de DVD:

La Asociación (MPAA) dividió el mundo en 6 regiones, y llamó a cada región con un código. Los códigos de región y los países o las áreas representadas por los códigos de región son como sigue:

Código de Región	País o Región
1	Canadá, Estados Unidos
2	Japón, Europa, Sudáfrica y Oriente Próximo (incluido Egipto).
3	Sur y Este de Asia (incluyendo Hong Kong).
4	Australia, Nueva Zelanda, Islas del Pacífico, América Central, México, América del Sur y Caribe.
5	África, Rusia, India, Corea del Norte, Pakistán y Turquía
6	China

ATENCIÓN: Si el disco que usted ha insertado en la unidad no corresponde con el código de región de dicha unidad, no podrá ser reproducido por este reproductor DVD.

Especificación General

Requerimiento del Suministro de Energía	Corriente Directa de 12 V
Salida de Energía Máxima	4 x 25 W (medida tomada a 14.4 V de Corriente Directa).
Dimensiones de la Unidad (ancho x alto x diámetro)	178 x 50 x 160 mm

Especificación del DVD

Formato	DVD / VCD / JPEG / MP4 / Divx / MP3 / WMA / CD
Sistema de Audio.	24 bit / 96 KHz
Sistema de Carga	Autocarga
Ángulo de Montaje	0 a + / - 30

Especificación de Video

Tamaño de Video	16:9 y 4:3
Nivel de Salida de Video	Componente: 1.0 ± 0.2 Vp-p
Impedancia de Carga:	75 ohms

Especificación de Audio

Salida de Audio (audio análogo)	2.0 ⁺⁰ _{-1.0} Vrms.
Respuesta de Frecuencia	20Hz ~ 20KHz (a 1KHz 0 dB)
Proporción del Sonido/ Ruido	≥60dB (a 1KHz 0 dB).
Separación	50dB

Especificación de la Radio

Sección de FM	
Rango de Frecuencia	87.5MHz – 107.9MHz
Sensibilidad útil	3uV
Frecuencia I. F	10.7MHz

Sección AM	
Frecuencia	530KHz – 1710KHz